

Промышленная швейная машина "TYPE SPECIAL"

Инструкция по эксплуатации

Модель: 1968PRO

**ВНИМАТЕЛЬНО ИЗУЧИТЕ ИНСТРУКЦИИ ПО ТЕХНИКЕ БЕЗОПАСНОСТИ ПЕРЕД
НАЧАЛОМ РАБОТЫ НА МАШИНАХ ДАННОГО КЛАССА.**

СОХРАНИТЕ ЭТУ ИНСТРУКЦИЮ ДЛЯ СПРАВКИ В ДАЛЬНЕЙШЕЙ РАБОТЕ.

СОДЕРЖАНИЕ

Инструкции по технике безопасности.....	3
1. Технические характеристики.....	5
2.1. Чертеж используемой столешницы	
2.2. Установка задатчика скорости	
2.3. Установка поддона	
2.4. Установка головки машины	
2.5. Установка стойки бобинодержателя	
3. Смазка.....	7
4. Заправка нити.....	8
5. Регулировка соотношения иглы и челночного устройства.....	8
6. Регулировка положения педали.....	9
7. Стандартная регулировка.....	10
7.1. Регулировка нитенаправителя количества расхода нити	
7.2. Регулировка высоты зубчатой рейки	
7.3. Регулировка угла наклона зубчатой рейки	
8. Регулировка натяжения нити.....	13
9. Регулировка количества смазки челночного устройства.....	14
10. Регулировка обрезки нити.....	16
11. Установка коленоподъёмника.....	16

ВАЖНЫЕ УКАЗАНИЯ ПО ТЕХНИКЕ БЕЗОПАСНОСТИ

Чтобы максимально эффективно использовать многочисленные функции этой машины и обеспечить ее безопасную эксплуатацию, необходимо правильно использовать ее. Пожалуйста, внимательно прочтите данное руководство по эксплуатации перед использованием. Мы надеемся, что вы будете пользоваться машиной в течение длительного времени. Пожалуйста, не забудьте хранить данное руководство в доступном месте.

1. При каждом использовании машины соблюдайте основные меры безопасности, в том числе следующие, но не ограничиваясь ими.

2. Перед использованием машины прочтите все инструкции, включая, но не ограничиваясь, настоящим Руководством по эксплуатации. Кроме того, сохраняйте данное руководство по эксплуатации, чтобы при необходимости ознакомиться с ним в любое время.

3. Используйте машину после того, как убедитесь, что она соответствует правилам/стандартам безопасности, действующим в вашей стране.

4. Все предохранительные устройства должны быть на месте, когда машина готова к эксплуатации. Эксплуатация без указанных предохранительных устройств не допускается.

5. Этой машиной должны управлять операторы, прошедшие соответствующую подготовку.

6. Для вашей личной защиты мы рекомендуем вам носить защитные очки.

7. Для выполнения следующих действий выключите выключатель питания или выньте вилку сетевого шнура из розетки:

7-1. Для вдевания нитки в иглу (ы), петлитель и т.д. И замены шпульки.

7-2. Для замены иглы, прижимной лапки, игольной пластины, петлителя, зубчатой рейки, предохранителя иглы и т.д.

7-3. Для ремонтных работ.

7-4. Когда вы покидаете рабочее место или когда рабочее место остается без присмотра.

8. Если вы допустили попадание масла, смазки и т.д. при использовании машины и другими приборами в глаза или на кожу или по ошибке проглотили какую-либо жидкость, немедленно промойте места контакта и проконсультируйтесь с врачом.

9. Запрещается манипулировать частями и устройствами, находящимися под напряжением, независимо от того, подключена ли машина к источнику питания.

10. Работы по ремонту, переделке и регулировке должны выполняться только квалифицированными специалистами или специально обученной рабочей группой. Для ремонта можно использовать только запасные части, обозначенные компанией.

11. Общие работы по техническому обслуживанию и инспекции должны выполняться соответствующим образом обученным персоналом.

12. Работы по ремонту и техническому обслуживанию электрических компонентов должны проводиться квалифицированными специалистами-электриками или под контролем и руководством специально обученного персонала.

13. Перед выполнением работ по ремонту и техническому обслуживанию машины, оснащенной пневматическими деталями, такими как воздушный цилиндр, необходимо отсоединить воздушный компрессор от машины и перекрыть подачу сжатого воздуха. После отключения воздушного компрессора от системы подачи сжатого воздуха необходимо устранить остаточное давление. Исключение составляют только регулировки и проверки работоспособности, выполняемые квалифицированными специалистами.

14. Периодически проводите чистку машины в течение всего периода ее использования.

15. Для нормальной работы устройства всегда необходимо заземлить его. Устройство должно эксплуатироваться в среде, свободной от источников сильного шума, таких как высокочастотный сварочный аппарат.

16. Специалисты-электрики должны подключить к устройству соответствующую вилку сетевого шнура. Вилка сетевого шнура должна быть подключена к заземленной розетке.

17. Предупреждения обозначены двумя показанными символами.





Опасность травмирования оператора или обслуживающего персонала



Предметы, требующие особого внимания

ДЛЯ БЕЗОПАСНОЙ ЭКСПЛУАТАЦИИ

 ОПАСНО	<p>1. Во избежание поражения электрическим током не открывайте крышку электрического блока двигателя и не прикасайтесь к компонентам, установленным внутри электрического блока.</p>
 ВНИМАНИЕ	<p>1. Во избежание травм никогда не пользуйтесь машиной со снятым чехлом для ремня, защитой для пальцев или предохранительными устройствами.</p> <p>2. Во избежание возможных травм, вызванных попаданием в машину, держите пальцы, голову и одежду подальше от маховика, клинового ремня и двигателя во время работы машины. Кроме того, не закрывайте их ничем.</p> <p>3. Чтобы избежать травм, никогда не засовывайте руку под иглу при включении питания или работе с машиной.</p> <p>4. Чтобы избежать травм, никогда не засовывайте пальцы под задвижную пластину во время работы машины.</p> <p>5. Во время работы машины челнок вращается с высокой скоростью. Чтобы избежать возможных травм рук, обязательно держите руки подальше от челнока во время работы. Кроме того, при замене шпульки обязательно отключайте питание машины.</p> <p>6. Чтобы избежать возможных травм, следите за тем, чтобы при наклоне/подъеме головки машины ваши пальцы не попадали внутрь машины.</p> <p>7. Чтобы избежать возможных несчастных случаев из-за резкого запуска машины, отключайте питание машины при наклоне головки.</p> <p>8. Если ваша швейная машина оснащена серводвигателем, то при наклоне головки швейной машины двигатель включается безшумно.</p> <p>9. Чтобы избежать поражения электрическим током, никогда не используйте швейную машину с отсоединенным проводом заземления от источника питания.</p> <p>10. Во избежание возможных несчастных случаев, вызванных поражением электрическим током или повреждением электрических компонентов, перед подключением/отсоединением электрических компонентов отключите питание от сети.</p>

ПЕРЕД НАЧАЛОМ РАБОТЫ

 ВНИМАНИЕ	<p>Чтобы избежать сбоев в работе и повреждения машины, выполните следующие действия.</p>
<ul style="list-style-type: none"> • Перед первым вводом машины в эксплуатацию после настройки тщательно очистите ее. • Помните о скоплении пыли во время транспортировки и хорошо смажьте ее. • Убедитесь, что вилка сетевого шнура правильно подключена к источнику питания. • Никогда не перемещайте швейную машину в состоянии, когда она подключена к источнику питания. • Направление вращения швейной машины должно быть направлено против часовой стрелки, если смотреть со стороны маховика. Будьте осторожны и не вращайте ее в обратном направлении. 	

1. ТЕХНИЧЕСКИЕ ХАРАКТЕРИСТИКИ МАШИНЫ

		М	Н
Используемые материалы		Лёгкие-средние	Средние-тяжёлые
Максимальная скорость		5000 об\мин	4000 об\мин
Максимальная длина стежка		5 мм	7 мм
Высота подъёма прижимной лапки	Ручной подъём	6 мм	6 мм
	Автоматический подъём	6-10 мм (Регулируемый)	6-10мм (Регулируемый)
Высота зубчатой рейки		1,0 мм	1,2 мм
Используемые иглы		DBx1 №65/9-110/18	DPx5 №120/19-140/22
Используемое масло		Масло вазелиновое для швейных машин CP-32/L85	

2.1. ЧЕРТЁЖ ИСПОЛЬЗУЕМОЙ СТОЛЕШНИЦЫ

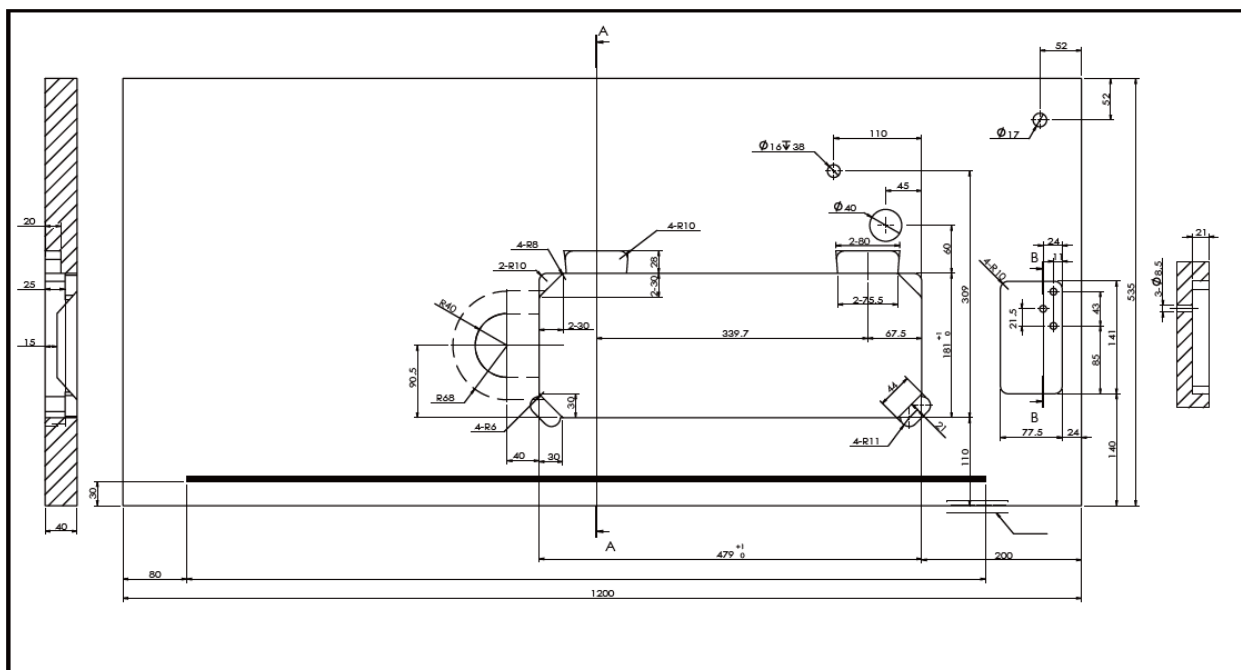

2.2. УСТАНОВКА ЗАДАТЧИКА СКОРОСТИ

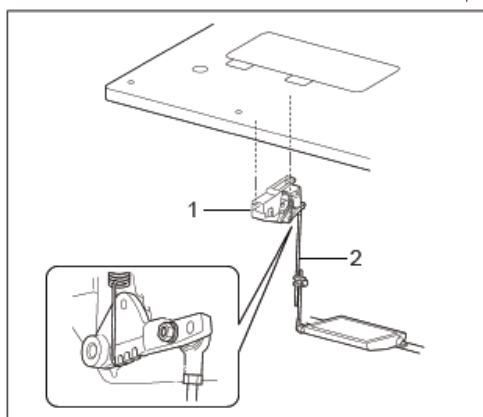

1. Задатчик скорости
2. Тяга

2.3. УСТАНОВКА ПОДДОНА

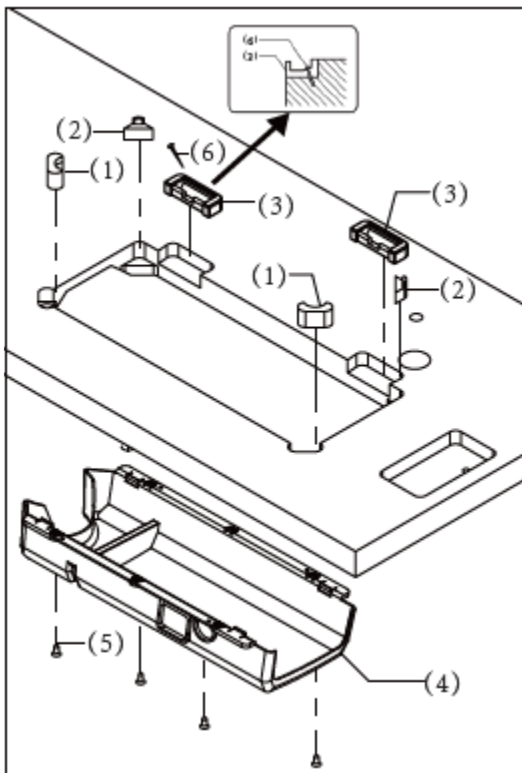

- 1) Прокладка демпферная резиновая большая [2 шт.]
- 2) Прокладка демпферная резиновая малая [2 шт.]
- 3) Прокладка опорного шарнира [2 шт.]
- 4) Поддон
- 5) Саморез [4 шт.]
- 6) Гвоздь [8 шт.]

2.4. УСТАНОВКА ГОЛОВКИ МАШИНЫ

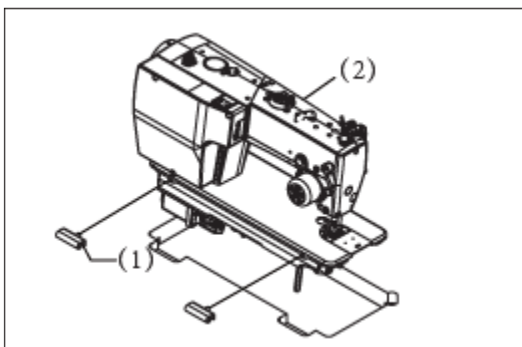

- 1) Опорный шарнир
- 2) Голова машины

2.5. УСТАНОВКА СТОЙКИ БОБИНОДЕРЖАТЕЛЯ

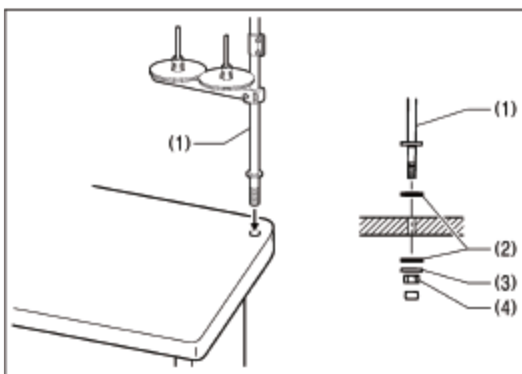



- 1) Стойка бобинодержателя
- Примечание: Надежно затяните гайку (4) таким образом, чтобы две резиновые прокладки (2) и шайба (3) были надежно закреплены и чтобы стойка бобинодержателя (1) не двигалась.

3. СМАЗКА



ВНИМАНИЕ

 Не подсоединяйте шнур питания до завершения смазки, в противном случае машина может сработать при случайном нажатии на педаль, что может привести к травме.

 При работе со смазочным маслом обязательно надевайте защитные очки и перчатки, чтобы они не попали в глаза или на кожу, иначе может возникнуть воспаление.

Кроме того, ни при каких обстоятельствах не пейте масло и не ешьте смазку, так как они могут вызвать рвоту и диарею.

Храните масло в недоступном для детей месте.



При срезании насадки с маслёнки надежно держите ее за основание. Если вы будете держать насадку за конец, это может привести к травмам от ножниц.

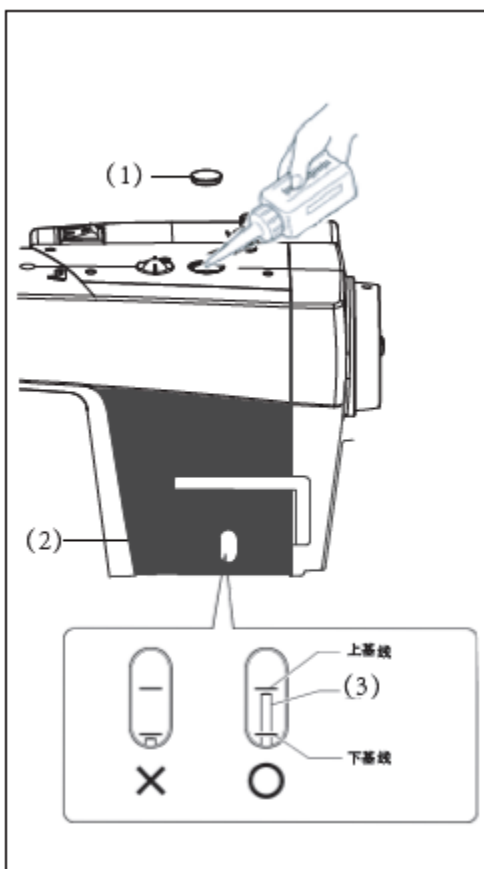

Перед первым использованием этой швейной машины необходимо добавить масло, чтобы обеспечить смазку механических частей машины и продлить срок ее службы.

1. Откройте масляную пробку (1).
2. Залейте масло в машину.
3. Во время добавления масла смотрите на окошко для измерения уровня масла (2), чтобы убедиться, что индикатор уровня масла (3) находится между верхней и нижней базовыми линиями.

Примечание: индикатор уровня масла не должен находиться выше верхней базовой линии в окошке.

Если указатель уровня масла (3) находится ниже нижней отметки, в машину необходимо долить масло.

4. ЗАПРАВКА НИТИ



ВНИМАНИЕ



Перед заправкой верхней нити выключите выключатель питания. При работе машины педаль может быть нажата по ошибке, что может привести к травме.

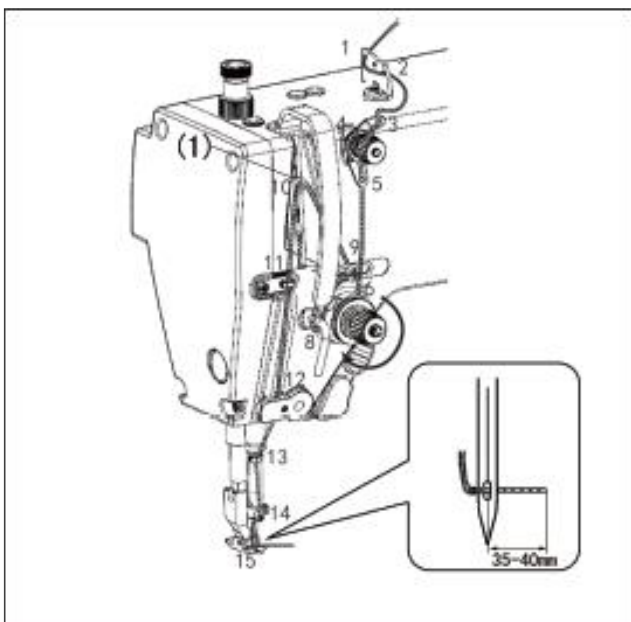

Перед заправкой верхней нити поверните шкив машины и поднимите нитепротягиватель (1). Это облегчит продевание нити и предотвратит выпадение нити в начале шитья.

5. РЕГУЛИРОВКА СООТНОШЕНИЯ ИГЛЫ И ЧЕЛНОЧНОГО УСТРОЙСТВА

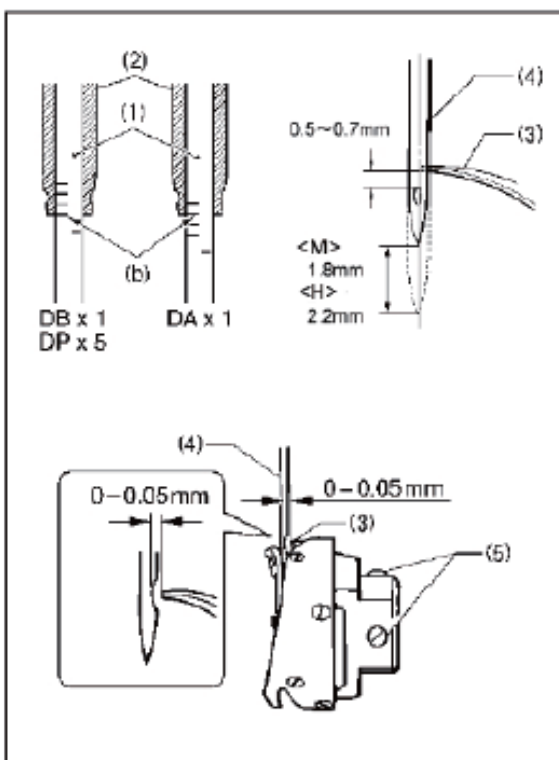

Носик челнока (3) должен находиться на одной линии с центром иглы (4), когда игловодитель (1) поднимется на 1,8 мм (2,2 мм для спецификаций-Н) от самого нижнего положения до положения, в котором контрольная линия (b) совпадает с нижним краем втулки игловодителя (2), как показано на рисунке. (В это время расстояние от верхнего края отверстия в игле до носика челнока должно составлять 0,5-0,7 мм.)

1. Поверните маховое колесо, чтобы поднять игловодитель (1) из его нижнего положения до тех пор, пока контрольная линия (b) не совпадет с нижним краем

втулки игловодителя (2), как показано на рисунке.

2. Ослабьте установочные винты (5), а затем совместите носик челнока (3) с центром иглы (4). Расстояние между носиком челнока (3) и иглой (4) должно составлять приблизительно 0-0,05 мм.

3. Надежно затяните установочные винты (5).

6. РЕГУЛИРОВКА ПОЛОЖЕНИЯ ПЕДАЛИ



ВНИМАНИЕ:

Перед началом работы выключите питание, чтобы предотвратить несчастные случаи, вызванные резким запуском швейной машины.

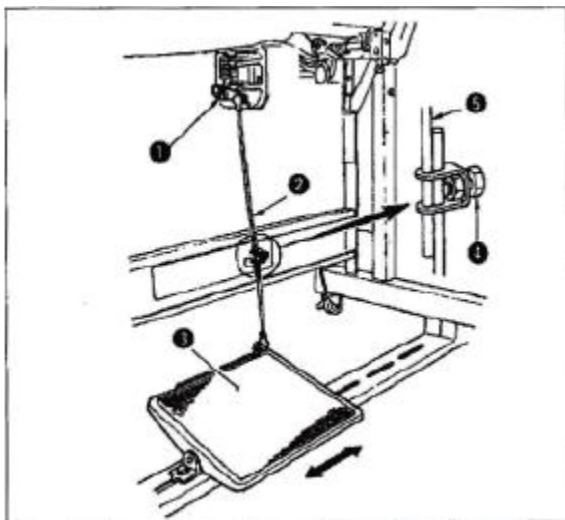

Установка тяги

1) Переместите педаль (3) вправо или влево, как показано стрелкой, чтобы рычаг задатчика скорости и тяга (2) были на одной линии.

2. Отрегулируйте угол наклона педали

1) Наклон педали можно свободно регулировать, изменяя длину тяги.

2) Ослабьте регулировочный винт и отрегулируйте длину тяги.

УПРАВЛЕНИЕ ПЕДАЛЬЮ

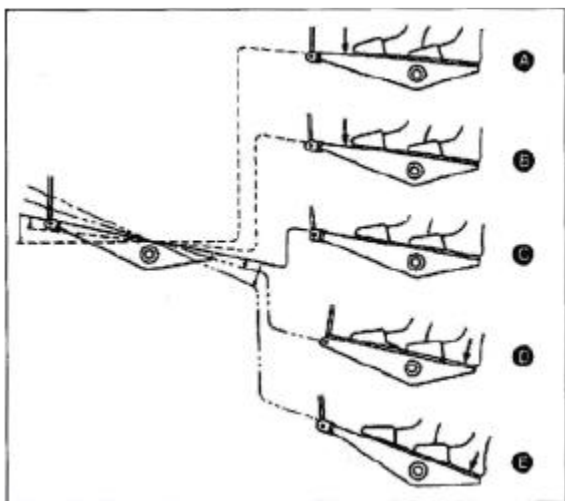

Для приведения в действие педали выполните следующие четыре действия:

1) При легком нажатии на переднюю часть педали машина работает на низкой скорости шитья (А)

2) При более сильном нажатии на переднюю часть педали машина работает на высокой скорости шитья (В)

(Если задан режим автоматической строчки с закрепкой, машина будет

работать на высокой скорости после завершения закрепки)

3) Машина остановится (иглой вверх или вниз), когда вы вернете педаль в исходное положение (D)

4) Машина выполняет обрезку, когда вы полностью нажимаете на заднюю часть педали (E)

* Если ваша машина оснащена автоматическим подъёмом лапки, то между остановкой машины и обрезкой предусмотрен дополнительный шаг.

Этап обрезки. Прижимная лапка поднимается, когда вы слегка нажимаете на заднюю часть педали (D), а при дальнейшем нажатии на заднюю часть приводится в действие устройство обрезки нити.

7. СТАНДАРТНАЯ РЕГУЛИРОВКА



ВНИМАНИЕ



Техническое обслуживание и проверка швейной машины должны выполняться только квалифицированным специалистом.



Для проведения любых работ по техническому обслуживанию и проверке электрической системы обратитесь к своему дилеру или квалифицированному электрику.



Если какие-либо предохранительные устройства были сняты, обязательно установите их в исходное положение и проверьте правильность их работы перед использованием машины.



Закрепите стол таким образом, чтобы он не перемещался при откидывании головки машины. Если стол сдвинется, это может привести к раздавливанию ваших ног или другим травмам.



При наклоне и возврате в исходное положение держитесь за головку машины обеими руками. Если вы используете только одну руку, вес головки может привести к соскальзыванию и защемлению кисти.



В приведенных ниже случаях выключайте питание и отсоединяйте шнур питания от розетки, в противном случае при случайном нажатии на педаль машина может включиться, что может привести к травмам:

-При проведении осмотра, регулировки и технического обслуживания

-При замене расходных деталей, таких как челночное устройство и нож

7.1. РЕГУЛИРОВКА НИТЕНАПРАВИТЕЛЯ КОЛИЧЕСТВА РАСХОДА НИТИ

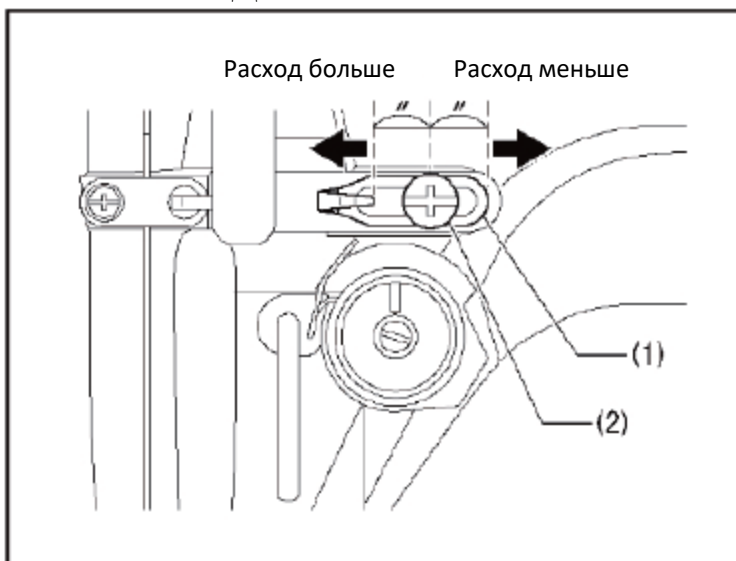

Стандартным положением нитенаправителя R (1) является положение, при котором винт (2) находится в центре диапазона регулировки нитенаправителя (1). Чтобы отрегулировать положение, ослабьте винт (2) и затем переместите нитенаправитель R (1).

· При шитье толстых материалов перемещайте нитенаправитель R (1) влево. (Это увеличит расход нити).

· При шитье тонких материалов перемещайте нитенаправитель R (1) вправо. (Количество расходуемой нити станет меньше).

7.2. РЕГУЛИРОВКА ВЫСОТЫ ЗУБЧАТОЙ РЕЙКИ

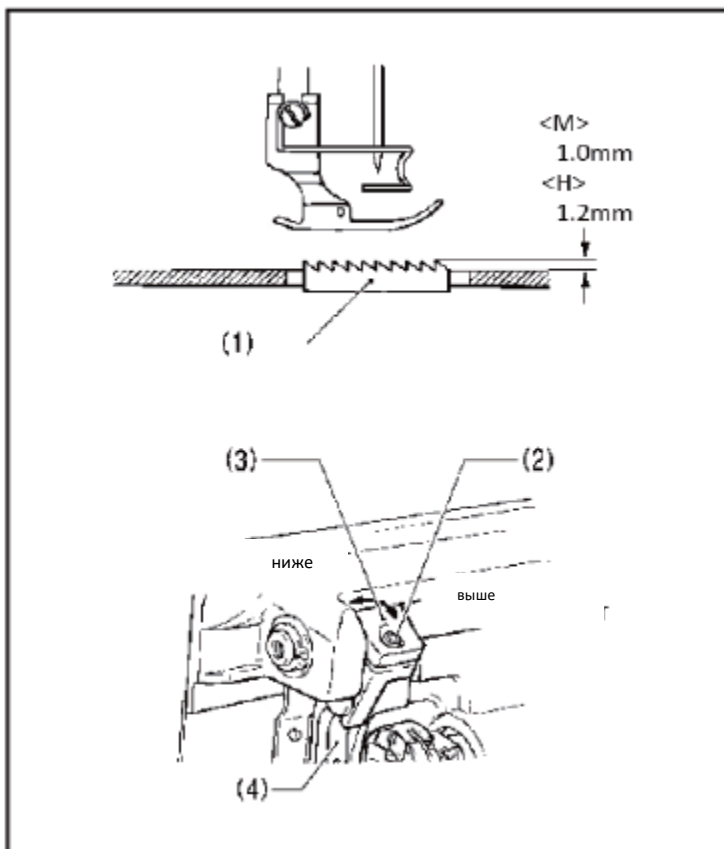

Стандартная высота зубчатой рейки (1), когда она находится на максимальной высоте над верхней частью игольной пластины, составляет 1,0 мм для спецификаций М и 1,2 мм для спецификаций Н.

1. Поворачивайте шкив до тех пор, пока зубчатая рейка (1) не поднимется до максимального значения.

2. Откиньте головку машины назад.

3. Ослабьте винт (2).

4. Переместите коромысло (3) вверх или вниз для

регулировки. 5. Затяните винт (2).

7.3. РЕГУЛИРОВКА УГЛА НАКЛОНА ЗУБЧАТОЙ РЕЙКИ

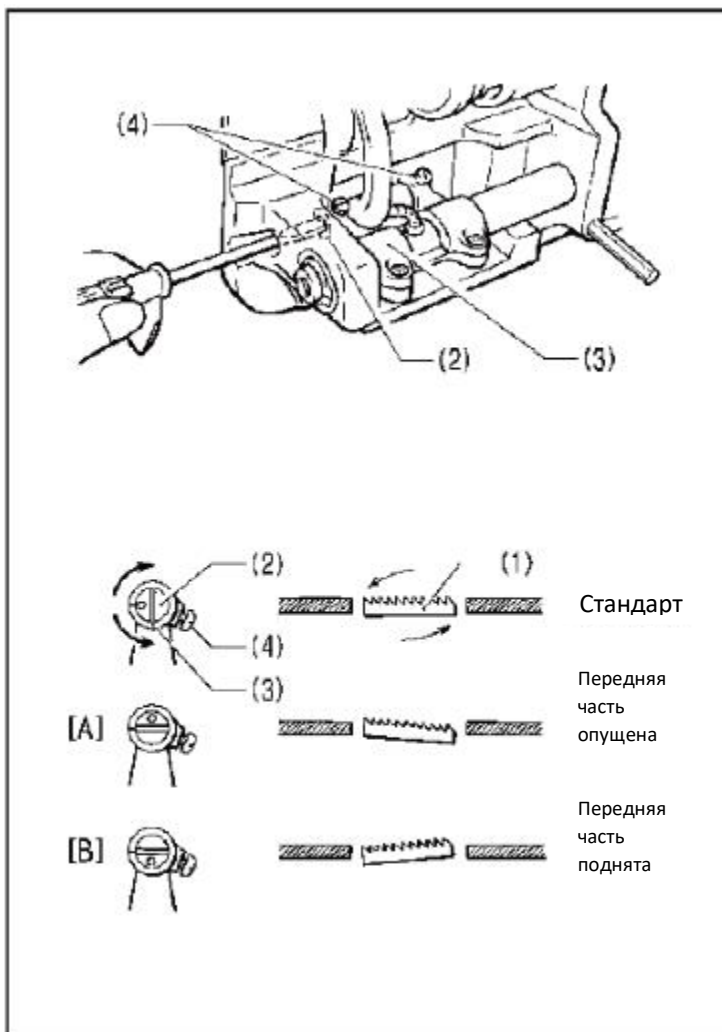

Стандартный угол наклона зубчатой рейки (1), когда она находится в самом высоком положении над игольной пластиной, равен "0". Метка на валу (2) совпадает с меткой коромысла продвижения (3), а зубчатая рейка (1) параллельна игольной пластине.

1. Поверните маховое колесо машины, поднимите зубчатую рейку из нижнего положения в положение, совпадающее с игольной пластиной.

2. Откиньте головку машины назад.

3. Ослабьте два установочных винта (4).

4. Поверните вал (2) в направлении, указанном

стрелками, на 90° относительно стандартного положения.

Чтобы предотвратить образование складок, опустите переднюю часть зубчатой рейки (1). (Рис.[A])

Чтобы предотвратить соскальзывание материала, поднимите переднюю часть зубчатой рейки (1). (Рис.[B])

5. Надежно затяните установочные винты (4).

8. РЕГУЛИРОВКА НАТЯЖЕНИЯ НИТИ



ВНИМАНИЕ



Прежде чем снимать или вставлять шпульку, выключите выключатель питания.

Машина может начать работать, если педаль нажата по ошибке, что может привести к травме.

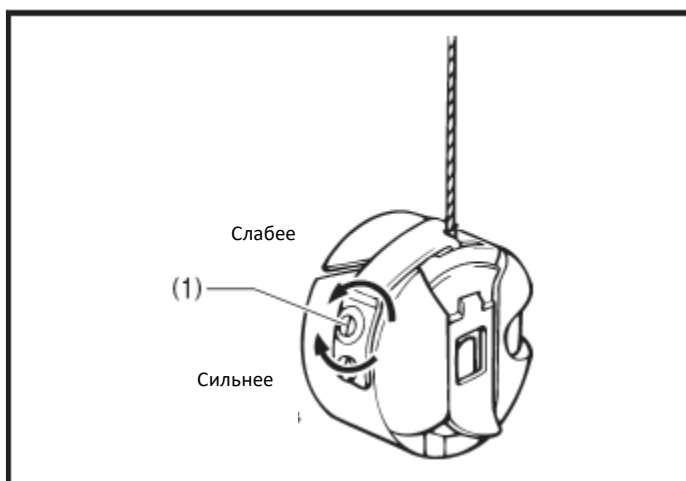
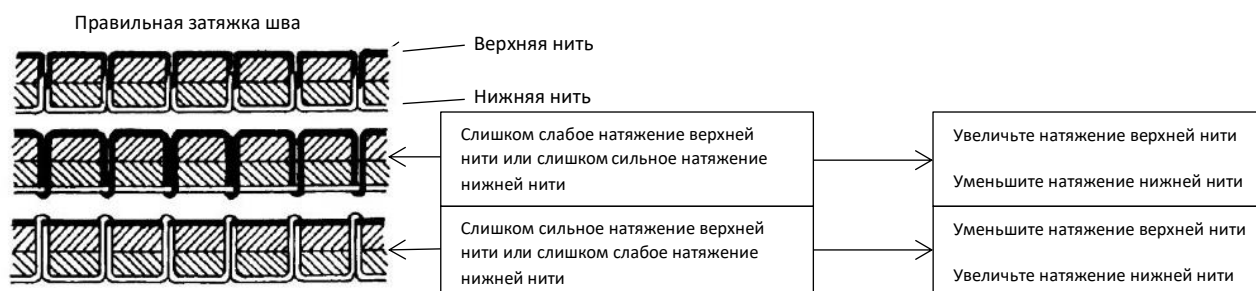

Стандартное натяжение нити

Отрегулируйте натяжение, поворачивая регулировочный винт (1) до тех пор, пока шпульный колпачок не опустится под действием собственного веса, удерживаемый за конец нити, выходящий из шпульного колпачка.

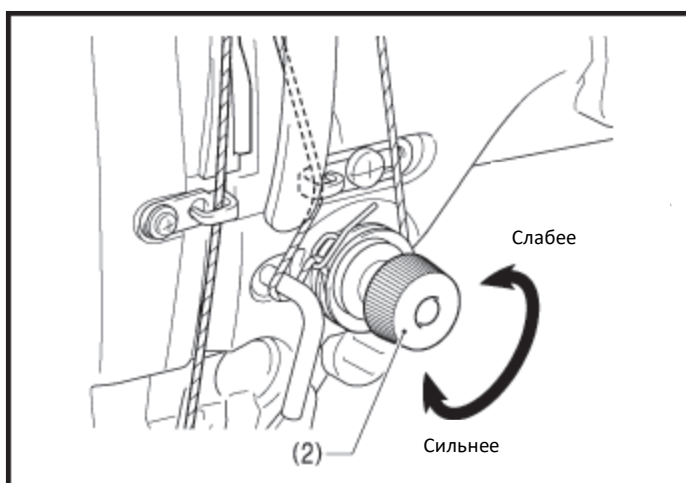

Натяжение верхней нити

После регулировки натяжения нижней нити отрегулируйте натяжение верхней нити таким образом, чтобы получился хороший ровный стежок.

1. Опустите прижимную лапку.
2. Отрегулируйте натяжение, повернув гайку натяжения (2).

9. РЕГУЛИРОВКА КОЛИЧЕСТВА СМАЗКИ ЧЕЛНОЧНОГО УСТРОЙСТВА



ВНИМАНИЕ



При проверке количества масла, подаваемого на челнок, следите за тем, чтобы не задеть пальцами или листком проверки количества смазки движущиеся части, такие как челнок или механизм продвижения. Несоблюдение этого требования может привести к травмам.

Используйте следующую процедуру, чтобы проверить количество масла, подаваемого на челночное устройство, при замене челнока или при изменении скорости шитья.

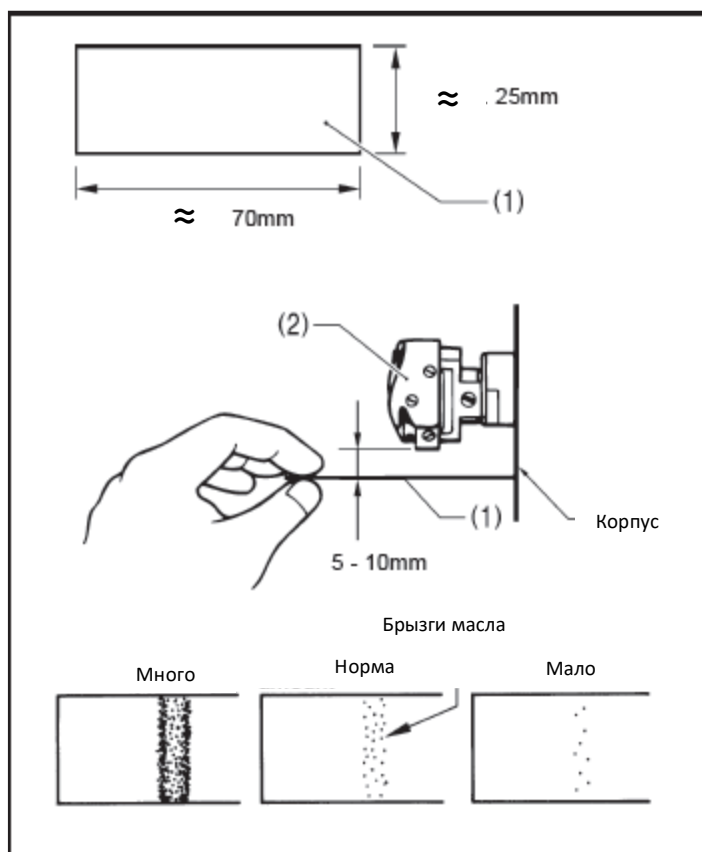

Проверка количества смазки

1. Снимите нитку со всех точек, начиная от нитепритягивателя и заканчивая иглой.
2. С помощью подъемного рычага поднимите прижимную лапку.
3. Запустите машину на нормальной скорости шитья примерно на 10 минут, не подшивая материал (соблюдая ту же схему запуска/остановки, что и при непосредственном шитье).
4. Поместите лист для проверки количества смазки (1) слева от челнока (2) и удерживайте его там.

Затем запустите швейную машину на обычной скорости шитья в течение 10 секунд (в качестве листа для проверки количества смазки можно использовать любой тип бумаги).

5. Проверьте количество масла, которое попало на лист. Если необходима регулировка, выполните следующие действия из раздела "Регулировка количества смазки".

Примечание: Если количество смазки не соответствует показанному на рисунке (если разбрызгиваемого масла слишком много или его совсем нет),

поверните регулировочный винт (3) по часовой стрелке, чтобы полностью затянуть его, затем поверните его против часовой стрелки на 3 1/2 оборота, а затем выполните следующие действия:

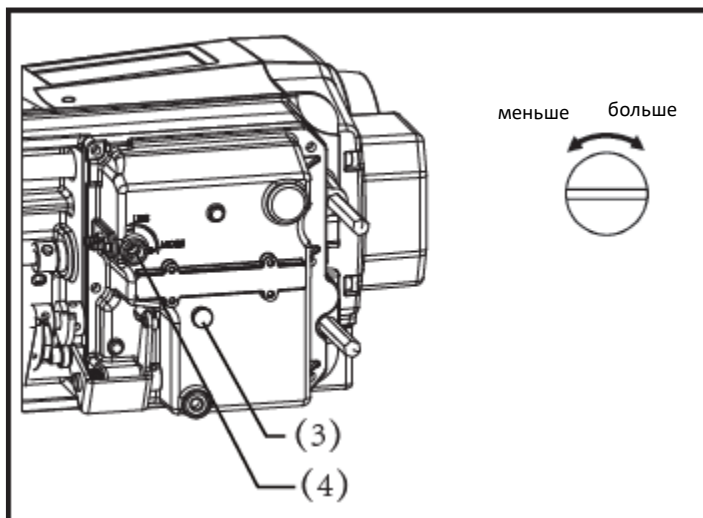

Регулировка количества смазки

1. Откиньте головку машины назад.
2. Снимите резиновый колпачок (3).
3. Поверните регулировочный винт (4), чтобы отрегулировать количество смазки.

- Если повернуть регулировочный винт челнока (4) по часовой стрелке, количество смазки увеличится.
 - Если повернуть регулировочный винт челнока (4) против часовой стрелки, количество смазки уменьшится.
4. Проверьте количество смазки в соответствии с процедурой, приведенной в разделе "Проверка количества смазки" выше.
 - * Поверните регулировочный винт челнока (4) и проверьте количество смазки. Повторяйте до тех пор, пока количество смазки не станет правильным.
 5. Установите резиновую пробку (3) на место.
 6. Прошейте на машине примерно два часа. После завершения шитья еще раз проверьте количество смазки.

10. РЕГУЛИРОВКА ОБРЕЗКИ НИТИ

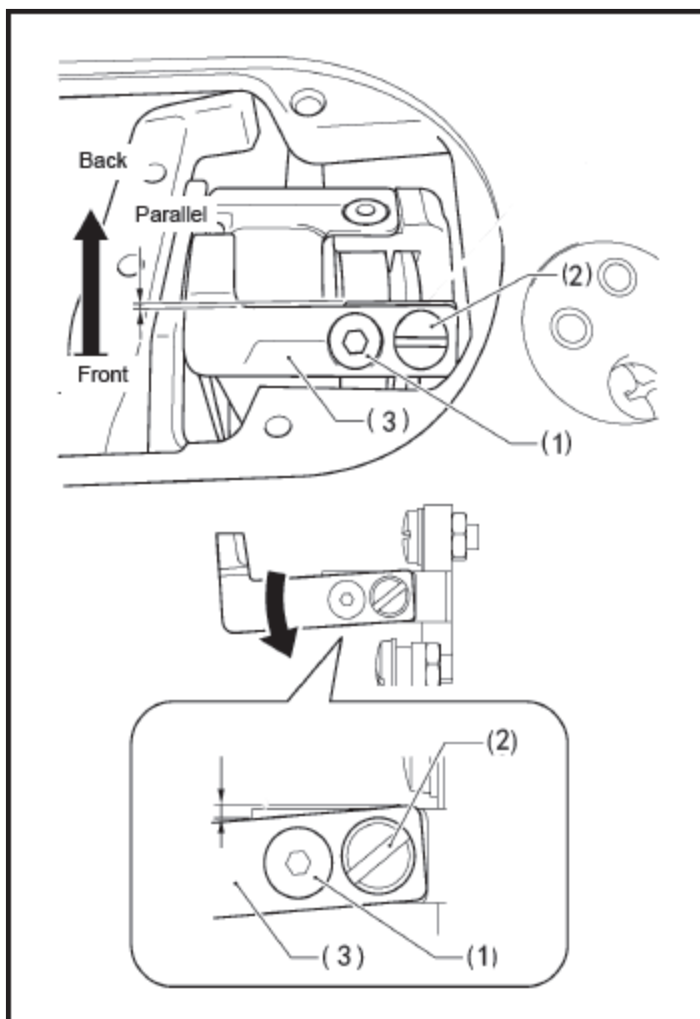

1. Если используется толстая нить или нить не обрезается, ослабьте винт (1) и (2), отрегулируйте угол неподвижного ножа (3).
2. При наклоне ножа (3) внутрь - давление на поверхность ножа повышается. При наклоне наружу - давление на поверхность ножа падает.
3. Отрегулируйте угол наклона ножа (3), затем снова затяните винты (1) и (2).
4. После регулировки, вручную переместите подвижный нож, чтобы убедиться, что машина может нормально обрезать нить.

11. УСТАНОВКА КОЛЕНПОДЪЁМНИКА

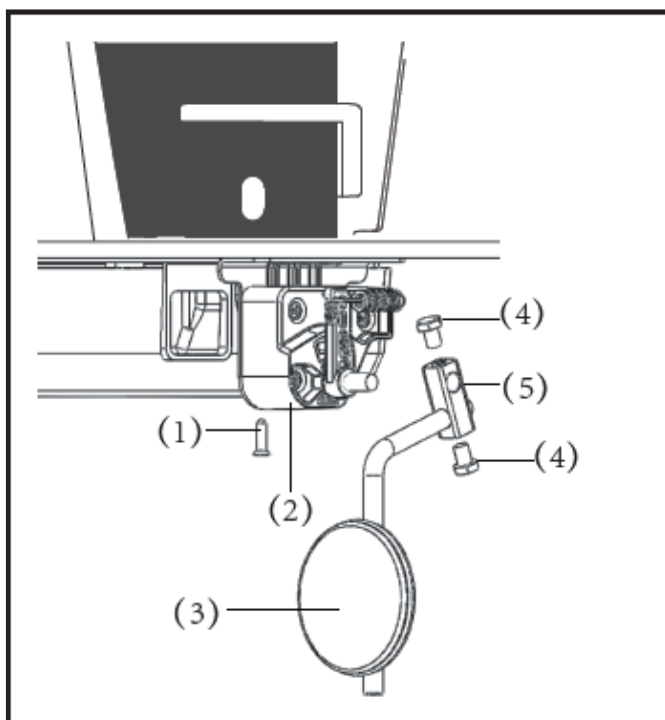

1. Электронный блок коленоподъёмника (2) закрепляется на столешнице саморезами (1).
2. Соедините рычаг коленоподъёмника (3) с шарниром (5) и электронным блоком коленоподъёмника (2).
3. Затяните винты (4).
4. Проверьте, легко ли двигается коленоподъёмник.